

隔膜阀

高性能无弹簧隔膜阀

DQ 系列

- ◎ 316L VIM-VAR不锈钢阀体
- ◎ 适合高纯度应用
- ◎ Elgiloy 材料隔膜，强度高耐腐蚀，使用寿命长
- ◎ 全密闭式PCTFE阀座设计具有优越的抗胀和防污染力
- ◎ 与介质接触表面电解抛光，粗糙度Ra平均0.2 μm
- ◎ 氦气泄漏测试最大漏率为 1×10^{-9} std cm³/s
- ◎ 低压和高压两种阀型
- ◎ 手动和气动执行机构
- ◎ 铝材料活塞加快阀门的开关速度
- ◎ 多种手柄形式和颜色可选

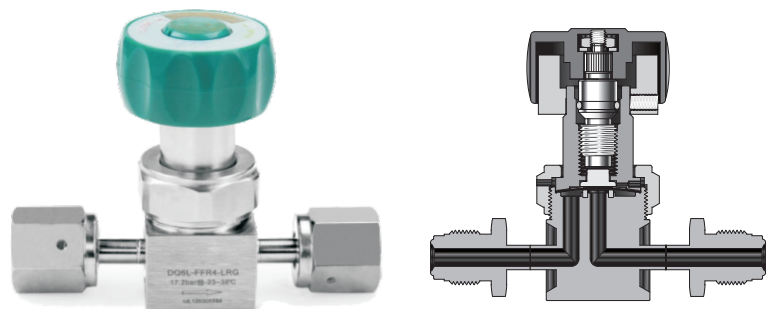

手柄机构功能

圆形手柄

- ◎ 快速1/4转操作
- ◎ 带有视窗的手柄提供开、关位置直观指示
- ◎ 可提供高、低压型

整体锁定手柄

- ◎ 快速1/4转操作
- ◎ 可锁定在安全关闭位
- ◎ 手柄形状和视窗指示器，并提供开、关位置直观指示
- ◎ 可提供高、低压型

气动执行机构

高压气动执行机构

- ◎ 常开
- ◎ 常闭

低压气动执行机构

- ◎ 常开
- ◎ 常闭



定向手柄

- ◎ 快速1/4转操作
- ◎ 手柄形状提供开、关位置直观指示
- ◎ 可提供高、低压型

拨动手柄

- ◎ 弹簧负载拨动手柄设计便于快速气动
- ◎ 可锁定于安全的关闭位
- ◎ 手柄位置提供开、关位置直观指示
- ◎ 手柄外形狭长使两阀可靠拢平行安装
- ◎ 可提供带有PCTFE阀座的低压型

多孔口弯形阀

流道代号	示意图	流道		流道代号	示意图	流道	
		关闭	打开			关闭	打开
2A				3D			
2B				3E			
2C				3F			
4M				3G			
4N				3K			

端口

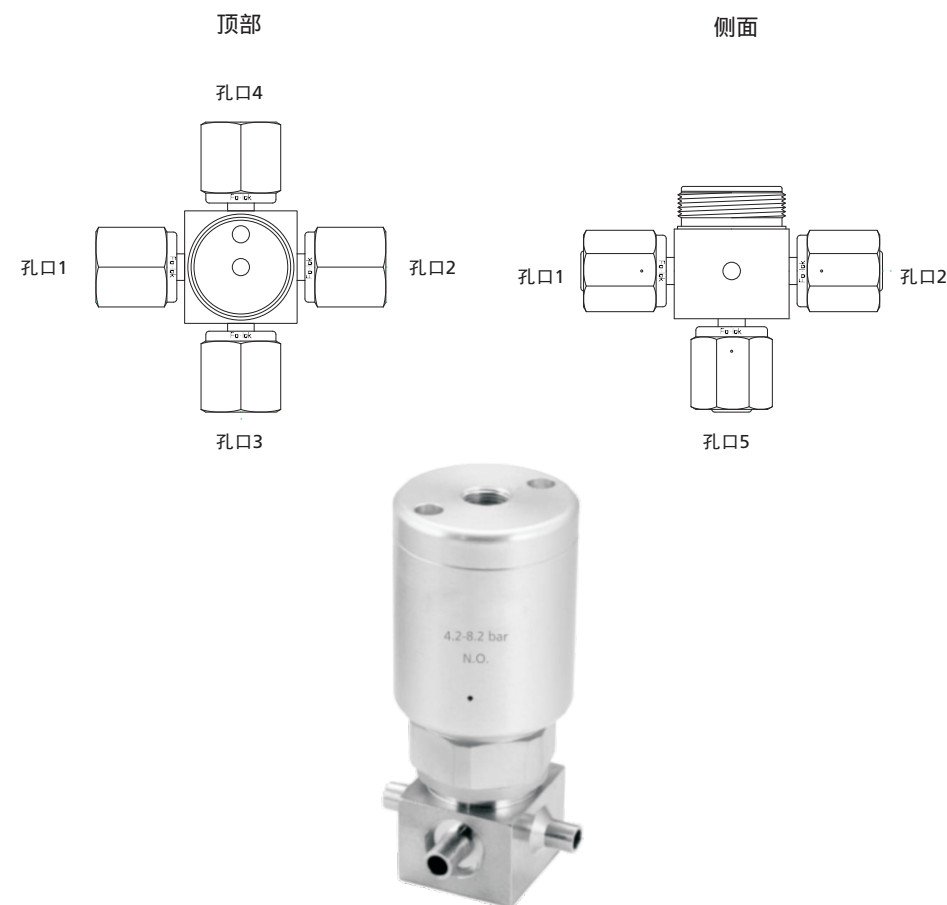

流道代号	示意图	流道
V		
W		
D		

V型和W型多阀阀组

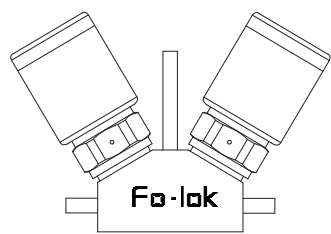

D型多阀阀组

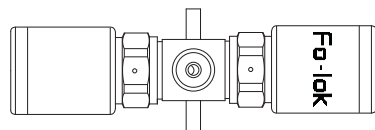

定向手柄和圆形手柄

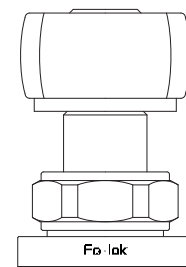

拨动手柄

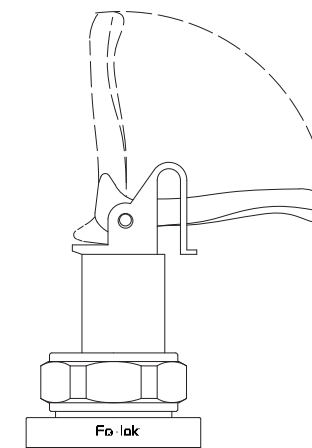

整体锁定手柄

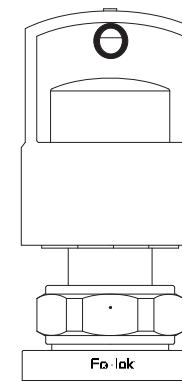

气动执行机构

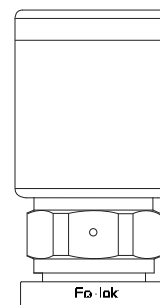

订购信息

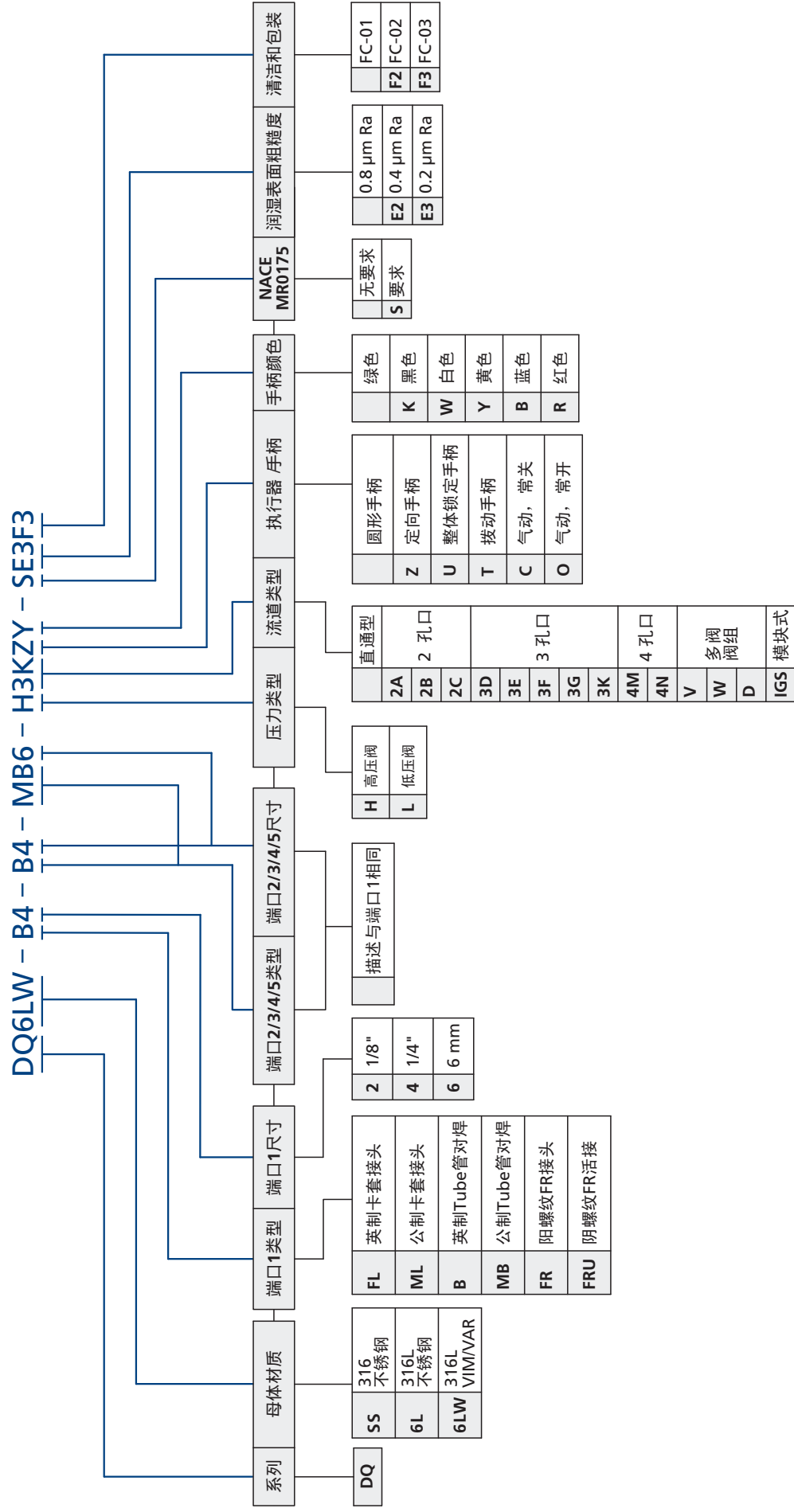

- ◎ 标准工艺规范: FC-01 标准清洁和包装, 适用于一般工业程序。
- ◎ 高纯工艺规范: FC-02 特殊清洁和包装, 符合 ASTM G93 C 级清洁要求, 在订购号后加“-E2F2”。
- ◎ 超高纯工艺规范: FC-03 超高纯清洁和包装, 在订购号后加“-E3F3”。

高性能全金属隔膜阀

DM 系列

- ◎ 全金属壳体, 无填料
- ◎ 可重复的关闭, 带有全包围的软阀杆尖
- ◎ 压力从真空至3500 psig (241 bar)
- ◎ 温度从-100 至 250°F (-73 至 121°C)
- ◎ 圆形手柄, 从全开至关闭要求约一又二分之一圈
- ◎ 条形手柄, 从全开至关闭只需转动手柄四分之一圈

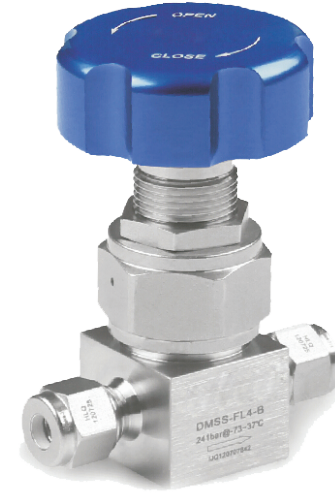

直通型

圆形手柄

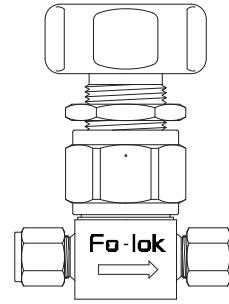

条形手柄

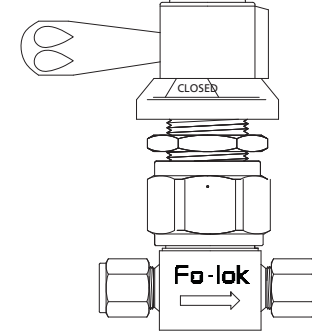

角通型

圆形手柄

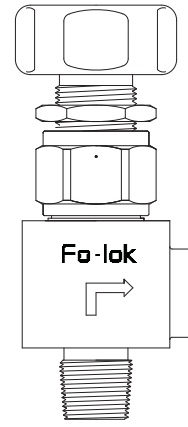

条形手柄

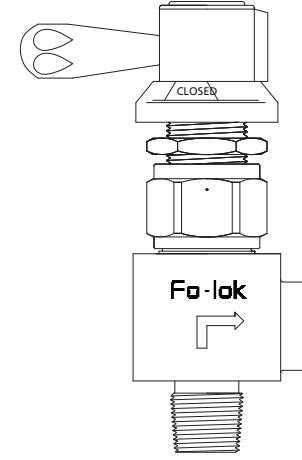

多孔口和弯形阀

流道代号	示意图	流道		流道代号	示意图	流道	
		关闭	打开			关闭	打开
2A				3D			
2B				3E			
2C				3F			
4M				3G			
4N				3K			

端口

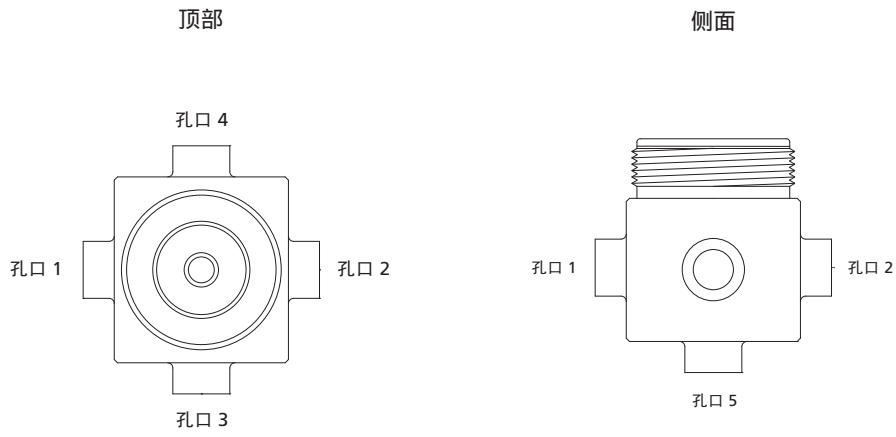

订购信息

DM6L - FL4 - M 4 - T - ALR - SE2F2

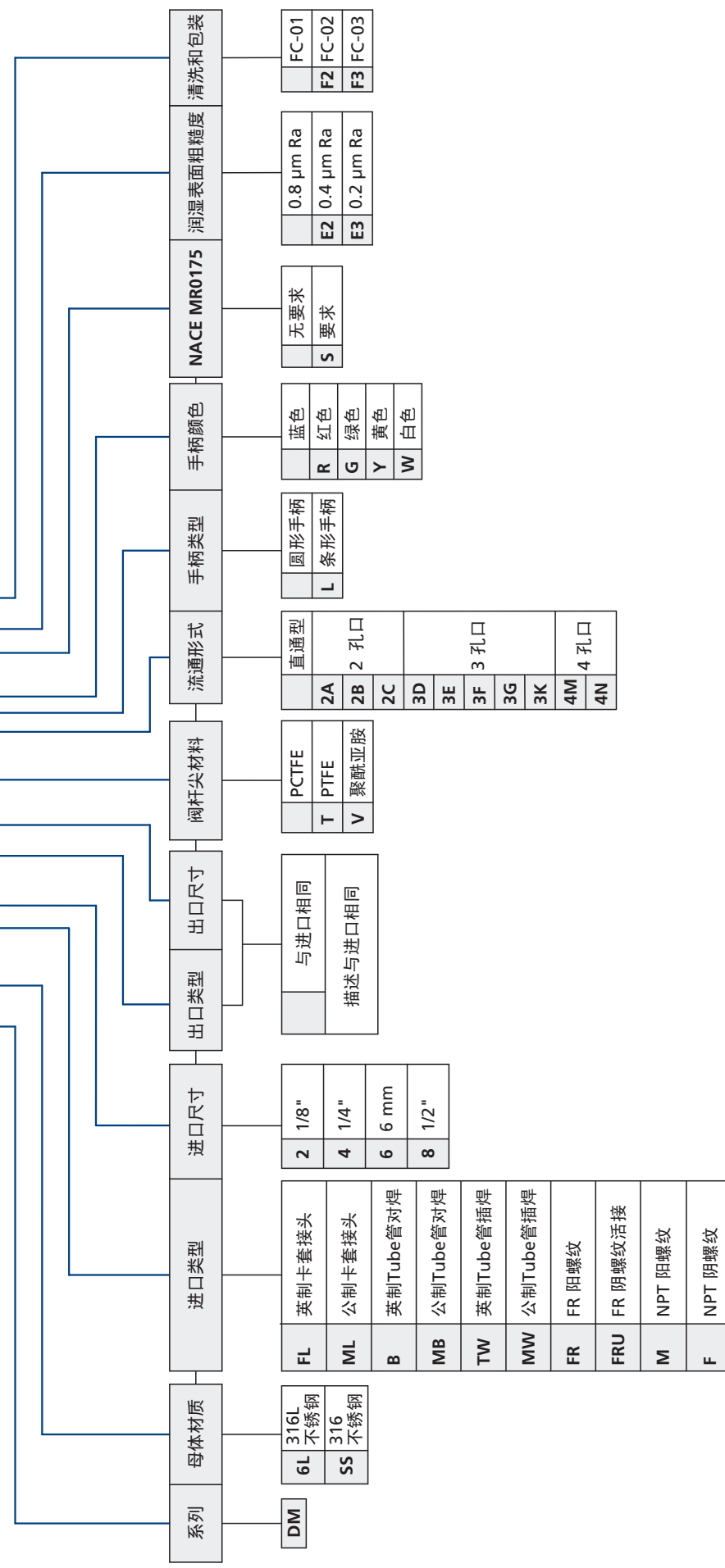

- ◎ 标准工艺规范：FC-01 标准清洁和包装，适用于一般工业程序。
- ◎ 高纯工艺规范：FC-02 特殊清洁和包装，符合 ASTM G93 C 级清洁要求，在订购号后加“-E2F2”。
- ◎ 超高纯工艺规范：FC-03 超高纯清洁和包装，在订购号后加“-E3F3”。