

TN3

- ◎ 最大工作压力: 20.7 bar (300 psig)
- ◎ 直通型和角型可选
- ◎ 结构紧凑
- ◎ 启闭快速
- ◎ 非旋转式阀杆
- ◎ 每只阀门在出厂前均以额定工作压力的氮气进行密封测试

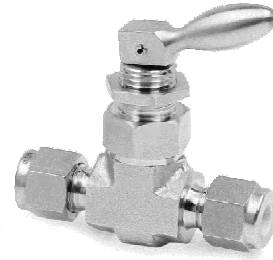

	38°C (100°F)
2.0 mm	300 psig
3.2 mm	
6.4 mm	200 psig

O	
氟橡胶(标准)	-28°C 至 93°C (-20°F 至 200°F)
丁腈橡胶	-28°C 至 121°C (-20°F 至 250°F)
丁钠橡胶	-53°C 至 121°C (-65°F 至 250°F)
乙烯丙烯	-28°C 至 121°C (-20°F 至 250°F)

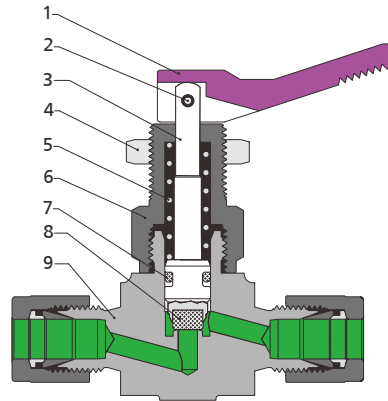

		316	304	321	
1	手柄	不锈钢			
2	销	不锈钢			
3	阀杆	316 不锈钢/A276	304 不锈钢/A276		
4	面板螺母	316 不锈钢/B783		黄铜 C36000/B16	
5	弹簧	S17700/A313 镀 PTFE			
6	阀帽	316 不锈钢/A276	304 不锈钢/A276	321 不锈钢/A276	黄铜 C36000/B16
7	O形圈	氟橡胶			
8	阀尖	PTFE/D1710			
9	阀体	316 不锈钢/A182	304 不锈钢/A182	321 不锈钢/A182	黄铜 C37700/B283
	润滑剂	二硫化钼			

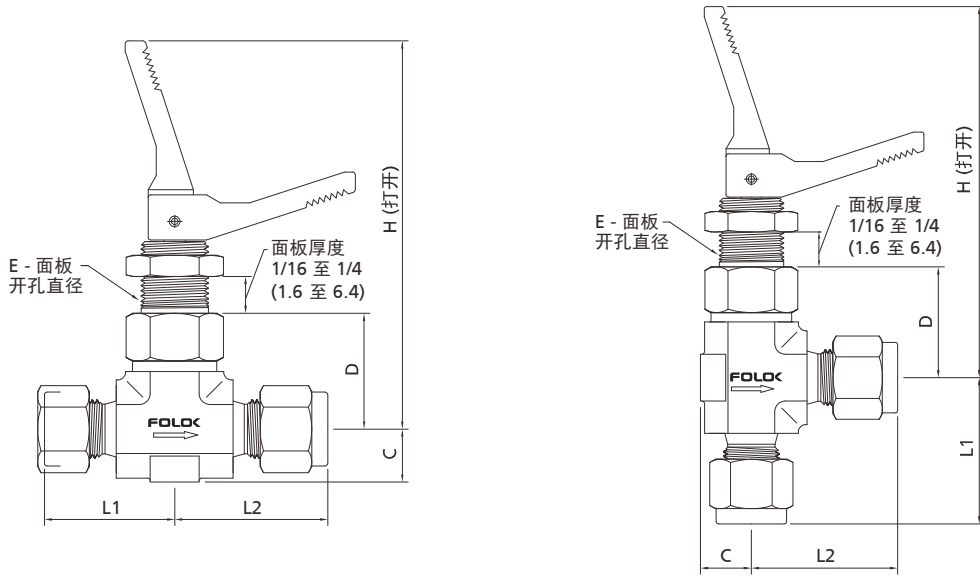

			in. (mm)													
			in.(mm)	Cv	L1	L2	C	D	E	H						
TN3SS022MNT3U	1/8 NPT 阳螺纹	1/8 NPT 阳螺纹	0.08 (2.0)	0.11	0.75 (19.0)	0.75 (19.0)	0.31 (7.9)	0.92 (23.4)	0.53 (13.5)	2.87 (72.9)						
TN3SS022MN2FLT3U	1/8 NPT 阳螺纹	1/8" FOLOK			0.75 (19.0)	0.98 (25.0)										
TN3SS022FLT3U	1/8" FOLOK	1/8" FOLOK			0.98 (25.0)	0.98 (25.0)										
TN3SS023MLT3U	3 mm FOLOK	3 mm FOLOK														
TN3SS032FNT3U	1/8 NPT 阴螺纹	1/8 NPT 阴螺纹	0.125 (3.2)	0.20	0.81 (20.6)	0.81 (20.6)	0.39 (9.9)	0.92 (23.4)	0.53 (13.5)	2.87 (72.9)						
TN3SS032MNT3U	1/8 NPT 阳螺纹	1/8 NPT 阳螺纹			0.86 (21.8)	0.86 (21.8)										
TN3SS034MNT3U	1/4 NPT 阳螺纹	1/4 NPT 阳螺纹			25.0 (0.98)	25.0 (0.98)										
TN3SS034MN4FLT3U	1/4 NPT 阳螺纹	1/4" FOLOK			25.0 (0.98)	1.13 (28.7)										
TN3SS034FLT3U	1/4" FOLOK	1/4" FOLOK			1.13 (28.7)											
TN3SS036MLT3U	6 mm FOLOK	6 mm FOLOK														
TN3SS038MLT3U	8 mm FOLOK	8 mm FOLOK														
TN3SS064FNT3U	1/4 NPT 阴螺纹	1/4 NPT 阴螺纹			0.25 (6.4)	0.70					1.06 (26.9)	1.06 (26.9)	0.5 (12.7)	1.06 (26.9)	0.66 (16.8)	3.56 (90.4)
TN3SS066FNT3U	3/8 NPT 阴螺纹	3/8 NPT 阴螺纹	1.12 (28.4)	1.12 (28.4)												
TN3SS066MNT3U	3/8 NPT 阳螺纹	3/8 NPT 阳螺纹	1.29 (32.8)	1.29 (32.8)												
TN3SS066FLT3U	3/8" FOLOK	3/8" FOLOK	1.4 (35.6)	1.4 (35.6)												
TN3SS068FLT3U	1/2" FOLOK	1/2" FOLOK	1.36 (34.5)	1.36 (34.5)												
TN3SS0610MLT3U	10 mm FOLOK	10 mm FOLOK	1.46 (37.1)	1.46 (37.1)												
TN3SS0612MLT3U	12 mm FOLOK	12 mm FOLOK	1.50 (38.1)	1.50 (38.1)												
TN3SS0620MMT3U	M20 x 1.5 ISO 阳螺纹	M20 x 1.5 ISO 阳螺纹														
TN3SS0622MMT3U	M22 x 1.5 ISO 阳螺纹	M22 x 1.5 ISO 阳螺纹														

1. FOLOK 为 FOLOK 双卡套接头。
2. 所列尺寸和类型是标准的，其它的尺寸和类型可供选择。
3. 所列尺寸是 FOLOK 卡套接头螺母用手指拧紧时的尺寸。所有尺寸仅供参考，可能有变动。上述未列尺寸请联系 FOLOK 公司或授权代理商。

TN3 SS 03 B 4 MN 4 FL T 3 U

1	2	3	4	5	6	7	8	9	10	11	12

1		TN3
---	--	-----

2		
	SS	316 不锈钢
	6H	316H 不锈钢
	6L	316L 不锈钢
	91	F91
	92	F92
	9L	904L 不锈钢
	其他	由客户指定

3		
	02	0.08" (2.0 mm)
	03	0.125" (3.2 mm)
	06	0.25" (6.4 mm)

4	0	
		氟橡胶
	B	丁晴橡胶
	C	丁钠橡胶
	E	乙烯丙烯

5		
	04	1/4" 或 4 mm
	06	3/8" 或 6 mm
	08	1/2" 或 8 mm
	10	10 mm
	12	3/4" 或 12 mm
	14	14 mm 或 M14 x 1.5
	16	1" 或 16 mm

6		
	FN	NPT 阴螺纹
	MN	NPT 阳螺纹
	RC	BSPT 阴螺纹
	RZ	BSPT 阳螺纹
	TW	英制 Tube 管插焊
	TB	英制 Tube 管对焊
	MW	公制 Tube 管插焊
	MB	公制 Tube 管对焊
	PW	Pipe 管插焊
	PB	Pipe 管对焊
	FL	英制双卡套接头
	ML	公制双卡套接头
	BU	英制 Tube 管活接对焊
	MBU	公制 Tube 管活接对焊

7/8		
		标识方法与进口相同。出口与进口相同时可省略，不同时需标明

9		
	T	PTFE

10		
	3	与阀体一样
	4	司太立合金

11		
	U	直通型
	A	角型

12		
		特殊清洗和包装
		客户要求

- 公制螺纹的标准螺距如下：
 M10 及以下：1 mm
 M12 至 M24：1.5 mm
 M27 及以上：2 mm
 在型号中标准螺距应省略，其它的应明确说明。
- 清洗和包装：
 FC-01：一般工业用的标准清洗和包装。
 FC-02：浸润系统组件的特殊清洗和包装，应满足 ASTM G93 C 等级要求。